**PROSPECCIÓN DEL TRAMO DE LA VÍA
AUGUSTA COMPRENDIDA ENTRE
CARTAGENA Y SAN PEDRO DEL PINATAR.
RELACIÓN CON LA CALZADA DE
PORTMÁN**

María García Samper

ENTREGADO: 1991

**PROSPECCIÓN DEL TRAMO DE LA VÍA
AUGUSTA COMPRENDIDA ENTRE
CARTAGENA Y SAN PEDRO DEL PINATAR.
RELACIÓN CON LA CALZADA DE
PORTMÁN**

MARÍA GARCÍA SAMPER

RESUMEN: La prospección se ha centrado en el tramo de la Vía Augusta comprendido entre Cartagena y San Pedro del Pinatar, y en un tramo de la calzada secundaria localizada en las proximidades de Portmán, a la

vez que se ha precisado su recorrido a través de los restos de calzada conservado y documentados y catalogados una serie de yacimientos arqueológicos situados en su entorno inmediato.

LOCALIZACIÓN

La parte de la vía localizada se encuentra entre las siguientes coordenadas: longitud W: 0° 58' 40'', latitud N: 37° 37' 38'' hasta longitud W: 0° 55' 10'' y latitud N: 37° 42' 50''. El espacio de la vía entre ambos puntos es de 13,2 km. dentro del término municipal de Cartagena.

La Vía Augusta entra en la provincia de Alicante a unos 37° 51' de latitud y a los 2° 51' E según el meridiano de Madrid (G. Baches). Siguiendo aproximadamente la dirección del antiguo camino de Orihuela a Cartagena.

RECORRIDO

La calzada partiendo de Torre Ciega, transcurre paralela a la carretera local con dirección a San Javier. Al llegar a la altura de la fábrica "Española de Zinc", en el km. 25,5 se dirige hacia el Norte pasando por las casas del Mojón, La Vereda, Cuatro Caminos, llegando a los Solanos, lugar donde se encontró al efectuar las obras del trasvase. Desde aquí se dirige hacia el Este por La Aparecida hasta La Puebla, seguidamente pasa por el Oeste de Santa Rosalía, Dolores y Pozo Aledo (San Javier). Entra en San Pedro del Pinatar al Este de Casa Gregorio luego va hacia Casa Fortuna y Las Palomas.

En la provincia de Alicante entra al lado de la Casa de los Campillos, de aquí se dirige hasta la casa de Lo Montanaro pasando por en frente de la Casa del Pino.

TOPOGRAFÍA

La zona por la cual transcurre la calzada está encuadrada en un terreno de origen neógeno cuaternario que ofrece además aportes recientes cerca de Torre Ciega, aquí parece que se situó el límite de la laguna. Próximamente al trazado de la calzada existen cerros compuestos por rocas de origen volcánico y subvolcánico, formadas por basaltos, andesitas y doreitas que fueron empleadas en el pavimento de la calzada. (Beltrán: Topografía de Carthago Nova).

ESTRUCTURA

Beltrán describe el tramo de calzada en la falda del Cabezo de Baeza, clasificándola de estructura muy simple, una capa de tierra apisonada soporta otra de gravilla y tierra, sin señales de cal, teniendo en superficie un tosco empedrado, de piedras de andesita. Su anchura alcanza más de los cinco metros, y en el momento que se produce la curva posee una acusada inclinación.



Foto 1: Torre Ciega. monumento sepulcral romano

En los tramos donde se pudo apreciar la estructura de la calzada, primero se realizó una alteración en el terreno natural (caja) para poder nivelar la calzada, empleando tierra muy apelmazada. Sobre ella, el Rudus, delgada capa de hormigón formado por piedras que oscilan entre los 15 y 20 cm. de largo. Sobre ésta el nucleus, hormigón más fino con mortero de cal y un conglomerado de piedras más pequeñas oscilando entre 4 y 8 cm. La última capa (Summa Crusta) no se conserva en todos los tramos pero parece estar formada por roca volcánica.

La anchura de la calzada en el punto que comprobaron: (E. Ruiz, R. Méndez, F. Brotons, C. García) es de 4'5 cm.

YACIMIENTOS RELACIONADOS CON LA VÍA AUGUSTA

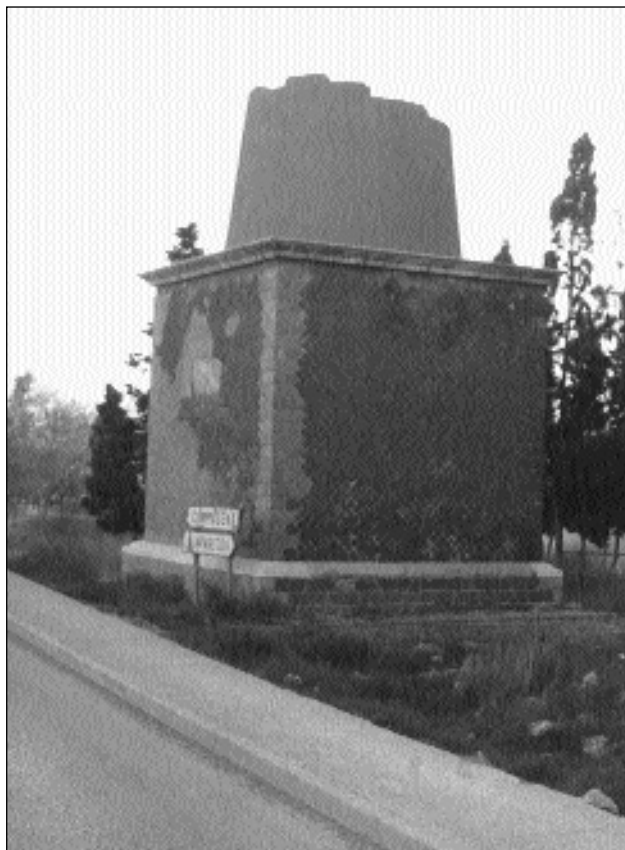
- Las Barracas (Villa agrícola)
- La Lomica (Mutatio)
- La Balsa (Posible Casa Romana)
- Hoya Morena (Posible Villa agrícola)
- Los Narejos (Villa comercial)
- La Grajuela (Villa agrícola)

- El Cabezo Gordo (Posible puesto vigía)
- Covatillas (Villa agrícola)
- El Mojón (Villa agrícola)
- Las Plazas (Posible relación con la villa del Mojón)

IMPORTANCIA DE LA VÍA AUGUSTA

Esta calzada conocida también como: Vía Hercúlea, Vía Heraclea, Camino de Aníbal, Vía Exterior, pero es más conocida como Vía Augusta ya que el emperador Augusto realizó reparaciones en ella. La Vía Augusta al principio tuvo una gran importancia en la romanización. Según (Str. III, 4. 6)., estaba en función del comercio y de la explotación de las minas de Carthago Nova y de las turdetanas.

Además del papel que desempeñan los minerales en la exportación del Sudeste de la península, hay que mencionar la tradición agrícola, con productos como cereales, el olivo, el cual debió estar muy extendido en la zona, sabemos de la existencia de prensas de aceite, aunque éstas están pendientes de un estudio.

La vid también se daba en la provincia cartaginense, y no hay olvidar el esparto, su utilidad fundamental era la realización de cuerdas, aunque se trabajaba con otros muchos usos. El esparto ocupó un lugar importante en el comercio, sobre todo por su exportación a Italia.

LAS BARRACAS (Figura 1)

1. LOCALIZACIÓN

La villa romana de las barracas, se sitúa en el margen derecho de la carretera que va de Torre Pacheco a Cartagena, a unos 1'5 kilómetros de Torre Pacheco, se encuentra emplazada en un llano aunque su altura es superior a los terrenos circundantes.

Sus coordenadas son: 36° 43' de latitud y 0° 58' de longitud Oeste. U. T. M. 680.000, 4.176.500. (Hoja 955 6-6). Escala 1/5.000. El sustrato del suelo está constituido por pizarras, areniscas y filitas de origen triásico, sobre las que se encuentra un conglomerado miocénico de mármoles y calizas. Los elementos cuaternarios son: arcillas, arenas y gravas.

2. CERÁMICA

2.1 TERRA SIGILLATA

Se han recogido varios fragmentos de este tipo cerámico, parte de ellos pertenecen a fragmentos de pared de forma



Foto 2: Restos del aljibe de la Villa de los Narejos

indeterminada, pero también se han recogido fragmentos de bordes y algún fondo. Tan sólo tenemos terra sigillata Sudgálica y Clara A.

2.1.1- *Terra Sigillata Sudgálica*: Se recogieron fragmentos de pared decorados a molde junto con formas lisas pertenecientes a cuencos Drag. 18/31, Drag. 23, Drag. 32, Drag. 31 y Drag. 40.

Formas decoradas: tenemos solamente dos fragmentos de pared.

1.- Fragmento de pared decorada con motivo vegetal, tallos con sus hojas y una cenefa acordonada entre ellos. Arcilla dura muy homogénea y compacta, color rosáceo vivo, barniz de color rojo vivo brillante, acabado a molde.

2.- Fragmento de pared decorada con una cenefa de líneas diagonales en distintas direcciones. Arcilla dura, homogénea y compacta, color rosáceo, barniz excelente bien distribuido color rojo vivo muy brillante, acabado a molde.

Formas lisas:

3.- Cuenco Drag. 18/31. Fragmento de borde simple (sin inflexión) remarcado con ranura. Arcilla dura, bastante compacta y de corte irregular, color rosáceo, barniz espeso, rojo vivo. Diam. 4'5 cm.

4.- Cuenco Drag. 23. Fragmento de borde simple vertical. Arcilla dura de corte rugoso, color rosáceo vivo, barniz rojo oscuro, vivo y brillante. Diam. 8'5 cm.

5.- Cuenco Drag. 31. Fragmento de borde aplicado. Arcilla dura homogénea y compacta, color rosáceo barniz liso, rojo vivo. Diam. 6'7 cm.

6.- Cuenco Drag. 32. Fragmento de borde simple sin inflexión siguiendo el perfil. Arcilla dura homogénea, color rosáceo vivo, barniz espeso irregular, rojo vivo. Diam. 4'7 cm.

7.- Cuenco Drag. 40. Fragmento de pie oblicuo. Arcilla dura bastante compacta, color rojo anaranjado. Barniz rojo algo cuarteado. Diam. 3'5 cm.



Foto 3: Covatillas. Restos del muro.

2.1.2. *Terra Sigillata Clara*: de los tres fragmentos recogidos tan sólo tenemos una forma Lamboglia 2b. Todos los fragmentos son de Clara A.

8.- Cuenco Lamboglia 2b. Fragmento de borde simple remarcado con ranura. Arcilla dura, rugosa anaranjada, barniz espeso rugoso, naranja vivo y brillante. Segunda mitad del siglo II. Diam. 7'9 cm.

2.2 CAMPANIENSE

Han sido recogidos dos fragmentos, uno de pared y un borde que corresponde a la forma Lamboglia 27. Los dos fragmentos son de Campaniense A.

2.2.1. Campaniense A

9.- Cuenco Lamboglia 27. Fragmento de borde simple sin inflexión, siguiendo el perfil. Pasta castaña rojiza homogénea, barniz negro brillante con reflejos metálicos. Diám. 9'9 cm.

2.3 CERÁMICA DE PAREDES FINAS

Tan sólo un fragmento de pared decorado ha sido recogido.

10.- BA-91-S-18. Fragmento de pared decorado con formas geométricas. Arcilla dura homogénea y compacta, color beige, barniz anaranjado con reflejos metálicos, acabado a molde.

2.4 CERÁMICA PINTADA DE TRADICIÓN IBÉRICA

La cerámica pintada de tradición ibérica continúa su existencia tras la llegada y asentamiento definitivo de los romanos en la Península Ibérica.

11.- BA-91-S-27. Fragmento de pared de recipiente de gran tamaño, decorado con franjas paralelas de color marrón, sobre superficie beige, textura arenosa, desgrasante de mica, acabado alisado.

2.5 CERÁMICA DE COCINA AFRICANA

Únicamente se han recogido dos formas pertenecientes a plato y una cacerola.



Foto 4: Villa del Paturro

12.- Plato Hayes 49. Fragmento de borde vertical, textura compacta, color interior y pasta anaranjado, color exterior grisáceo, acabado torneado. Diám. 11'6 cm.

13.- Cacerola Hayes 197. Fragmento de borde aplicado, textura compacta color pasta e interior anaranjado, color exterior gris oscuro, interior estriado, exterior alisado. Diám. 6'9 cm.

2.6 CERÁMICA COMÚN

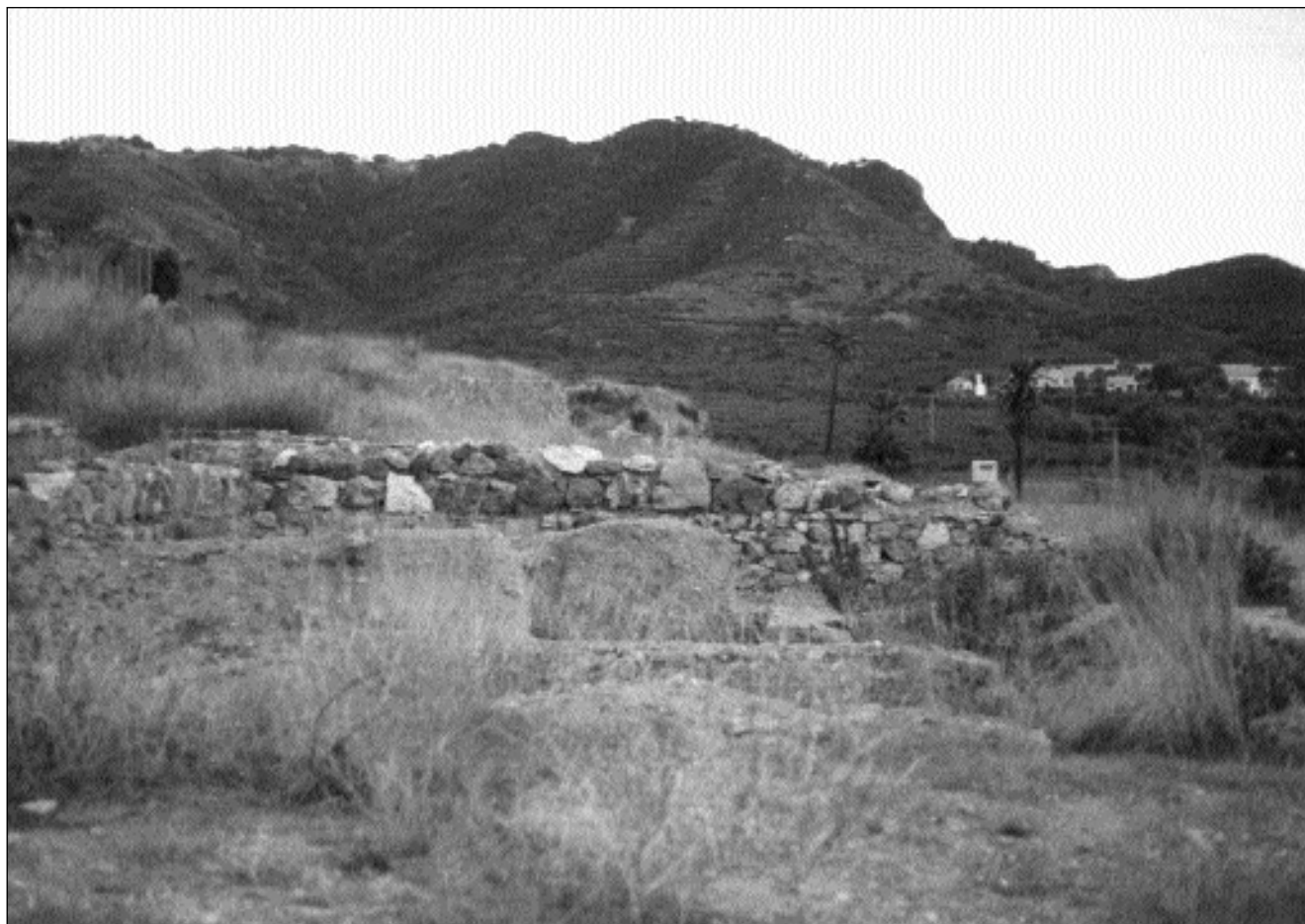
De las dieciocho piezas recogidas tenemos las siguientes formas: Vegas 44 (6), 5 (3), 4(3), 8(1), 14, 34 (1), 26 (1), 28 (1), 14 (3) y Hayes 93.

14.-Bocal Carenado Vegas 44 (6). Fragmento de borde con asita, exvasado con una inflexión exterior corto textura escamosa, desgrasante medio de color amarronado claro, acabado torneado. Diám. 12 cm.

15.- Cuenco Vegas 5 (3). Fragmento de borde aplicado, textura escamosa, desgrasante grueso, color anaranjado, acabado torneado. Diám 19'3 cm.

16.- Cuenco Vegas 8 (1). Fragmento de borde exvasado con una inflexión vuelto convexo, textura arenosa desgrasante calizo color gris, paredes alisadas. Diám. 14 cm.

17.- Plato con borde bífido Vegas 14. Fragmento de base plana, textura arenosa, desgrasante muy grueso color exterior gris, interior rojizo, cocción sandwich, acabado tosco grosero. Diám. 8'9 cm.

18.- Plato con borde engrosado Vegas 14 (3). Fragmento de borde vertical, textura arenosa, desgrasante medio, color marrón, acabado torneado. Diám. 6 cm.

19.- Plato Hayes 93. Fragmento de base, pie anular saliente, textura escamosa, desgrasante fino, color pasta marrón exterior e interior gris con destellos metálicos, acabado torneado. Diám. 4'8 cm.

20.-Copita esférica Vegas 34 (1). Fragmento de borde sin inflexión vertical saliente Textura compacta desgrasante medio, color anaranjado, acabado torneado. Diám. 11 cm.

21.-Vasito cónico con borde engrosado, Vegas 26 (1).



Foto 5: Calzada de Portmán. Proximidades de la Villa del Paturro

Fragmento de borde exvasado con una inflexión exterior vuelto convexo, textura compacta, desgrasante medio acabado torneado. Diám. 10'9 cm.

22.-Vasito cónico con borde liso Vegas 28 (1). Fragmento de borde vertical, textura compacta desgrasante muy fino, color gris oscuro acabado torneado. Diám. 8'5 cm.

2.7 ÁNFORAS

Encontradas las formas: Vegas 40 (8) y Vegas 58 (4).

23.- Vegas 50 (8). Ánfora con borde engrosado de sección cuadrada. Fragmento de borde de ánfora, vertical saliente de textura escamosa, desgrasante mica, color pasta granate, color exterior beige, interior negro, acabado torneado. Diám. 6'5 cm.

24.- Vegas 58 (4). Ánfora cilíndrica con borde en forma de bastoncillo. Fragmento de borde sinuoso exvasado con una inflexión exterior, textura escamosa, desgrasante grueso, color rosáceo, acabado torneado. Diám. 8 cm.

Entre las 42 piezas recogidas tenemos un fragmento de mármol blanco de muy buena calidad, procedente del Cabezo Gordo.

3.- VALORACIÓN HISTÓRICA

Posiblemente se trate de una villa agrícola, situada a unos 3'5 km. en línea recta con la Vía Augusta y a menos de 1 km. con la Vía secundaria que desde Orihuela llega hasta Torre Pacheco, para dirigirse a Cartagena.

El estudio de la cerámica recogida nos da una cronología del siglo II a. C. al III d. C.

No hay que olvidar que esta villa distaba poco considerablemente del camino conocido como La Vereda, el cual conducía por Torre Pacheco y el campo de Cartagena hasta el Palmar, que enlazaría con la gran ruta del interior dirigiéndose hacia Toledo (González Simancas, p. 351).

LA LOMICA (LA PUEBLA) (Figura 4)

1.- LOCALIZACIÓN

A la izquierda de la carretera que va desde la Puebla a Pozo Aledo, a unos 500 metros en línea recta de la carretera

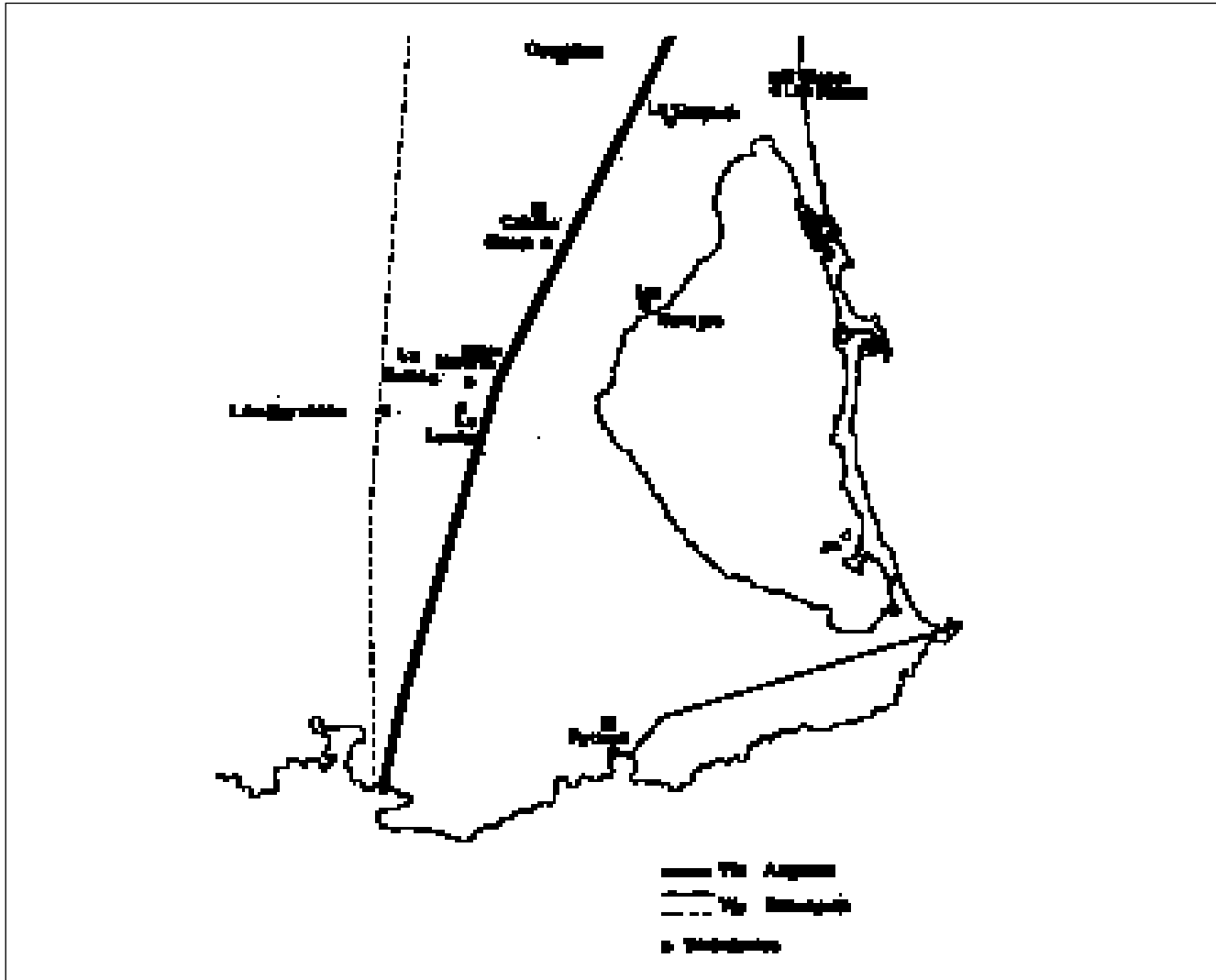

Plano de distribución de los asentamientos en relación con la Via Augusta y la Via Secundaria.

de Cartagena a San Javier, situada en un llano, con las siguientes coordenadas: 37° 43' de latitud y 0° 55' de longitud Oeste.

2.- CERÁMICA

2.1 TERRA SIGILLATA SUDGALICA

No se han encontrado formas, solamente fragmentos de pares (lisa).

2.2 CERÁMICA COMÚN DE COCINA

1.- Olla con borde vuelto hacia fuera Vegas 1 (3). Fragmento de borde exvasado (con una inflexión exterior y horizontal), textura escamosa desgrasante fino, color pasta gris claro, exterior gris claro, acabado torneado. Diam. 19'3 cm.

2.3 ÁNFORAS

2.- Ánfora con borde engrosado Vegas 50 (9). Fragmento de borde engrosado (una inflexión exterior pendiente), textura arenosa, desgrasante calizo, color de la pasta beige, color exterior e interior naranja. Diám. 14 cm.

3.- Ánfora con borde redondeado en forma de bastoncillo. Vegas 51 (7). Fragmento de borde exvasado (una inflexión exterior, cóncavo). Textura compacta, desgrasante medio, color interior y exterior anaranjado, acabado torneado. Diám. 12 cm.

En total, de las 21 piezas recogidas: 2 son de Terra Sigillata Sudgálica, 4 de ánforas con las formas Vegas 50 (9) y Vegas 51 (7), 12 de cerámica común, entre las que se encuentra la forma Vegas 1 (3), 1 fragmento de paredes finas (pared), y un trozo de mármol blanco y verde y un fragmento de pared con barniz.

VALORACIÓN HISTÓRICA

Se puede tratar de una Mutatio, su distancia de la Vía Augusta es de unos 10 metros. La cronología de la cerámica recogida nos indica el periodo comprendido entre los S.S. I d. C. y III d. C..

LA BALSA

1. LOCALIZACIÓN

La finca de La Balsa se encuentra localizada a $0^{\circ} 56' 30''$ y $37^{\circ} 43' 37,5''$. Próxima a ésta se encuentra El Arbardinal. Se trata de un yacimiento romano destruido sobre el cual existe una plantación arbórea. Dista menos de 1 km. con respecto a la carretera que se dirige de Cartagena a San Javier.

2. CERÁMICA

No se han recogido formas características. Únicamente un fragmento de pared de Terra Sigillata Clara A y el resto cerámica común y ánforas.

3. MATERIALES

Han aparecido fragmentos de mármol blanco procedentes del Cabezo Gordo y calizas características de la zona.

4. VALORACION HISTÓRICA

El material recogido no aporta suficiente información para concretar una cronología exacta. Posiblemente se tratara de una casa a unos 800 metros de la Vía Augusta, en línea recta.

HOYA MORENA (TORRE PACHECO) (Figura 4)

1. LOCALIZACIÓN

Se encuentra en el margen Sur de la carretera que va desde Torre Pacheco a Los Alcázares, justo en la intersección que forma con la carretera que se dirige desde La Puebla a Pozo Aledo. Dista poco más de un kilómetro con la carretera de San Javier a Cartagena. Sus coordenadas son: $0^{\circ} 54' 11,25''$ y $37^{\circ} 44' 15''$.

Este yacimiento se encuentra limitado por el Norte con una rambla, originada por lluvias de tipo torrencial que abrieron sus cauces entre los depósitos pliocenos marinos que elevaron la altura del territorio. Hay que destacar la existencia de rocas volcánicas que testimonian los afloramientos surgidos durante los movimientos alpinos.

2. CERÁMICA

2.1. CERÁMICA COMÚN

De entre los veinte fragmentos de cerámica común tenemos las formas: Vegas 20 (4) y Vegas 14 (3).

1.- Imitación a vajilla de mesa (Plato). Vegas 20 (4). Fragmento de borde vertical siguiendo el perfil, textura escamosa, desgrasante fino, color beige, acabado torneado. Diam.. 26 cm.

2.- Plato con borde bífido. Vegas 14 (3). Fragmento de base plana, textura escamosa, desgrasante calizo, color granate acabado torneado. Diam. 12 cm.

2.2. ÁNFORAS

Únicamente se ha conseguido la forma Vegas 53 (4), de ente los nueve fragmentos recogidos.

3.- Ánfora para salsa. Vegas 53 (4). Fragmento de borde engrosado e inclinado hacia afuera. Textura escamosa, desgrasante mica, color beige, acabado a torno. Diám. 15 cm.

3. VALORACIÓN HISTÓRICA

Posiblemente se trate de una villa agrícola relacionada con el cultivo del esparto, en época moderna hubo ocupación tal como nos lo muestra la cerámica moderna recogida. Distaba unos 500 metros de la Vía Augusta. Podemos dar una cronología hipotética del siglo Y a. C. al III d. C.

LOS NAREJOS (LOS ALCÁZARES) (Figura 2)

1. LOCALIZACIÓN

Esta villa se encuentra en la costa, pasada la urbanización Europa, a la derecha de la carretera que va desde los Alcázares a Santiago de La Ribera, a 1 km. en línea recta con la Nacional 332. Sus coordenadas son $0^{\circ} 50' 30''$ y $37^{\circ} 45' 52,5''$.

Geológicamente la zona formó parte de un amplio golfo marino sobre terrenos calizos, margosos, salinos y limo-arenosos. La base del Mioceno es a base de caliza, pizarra y margas con intercalaciones de yeso. Los principales elementos del cuaternario son arcillas sabulosas y arenas.

2. ESTRUCTURAS

Se observan los restos de un aljibe enterrado, sus dimensiones son de 13,38 metros de ancho por 21 metros 83 cm. de largo.



Figura 1.

3. CERÁMICA

3.1. TERRA SIGILLATA SUDGÁLICA.

No se ha recogido ninguna forma, tan solo un fragmento de pared decorado, y otro de pared liso.

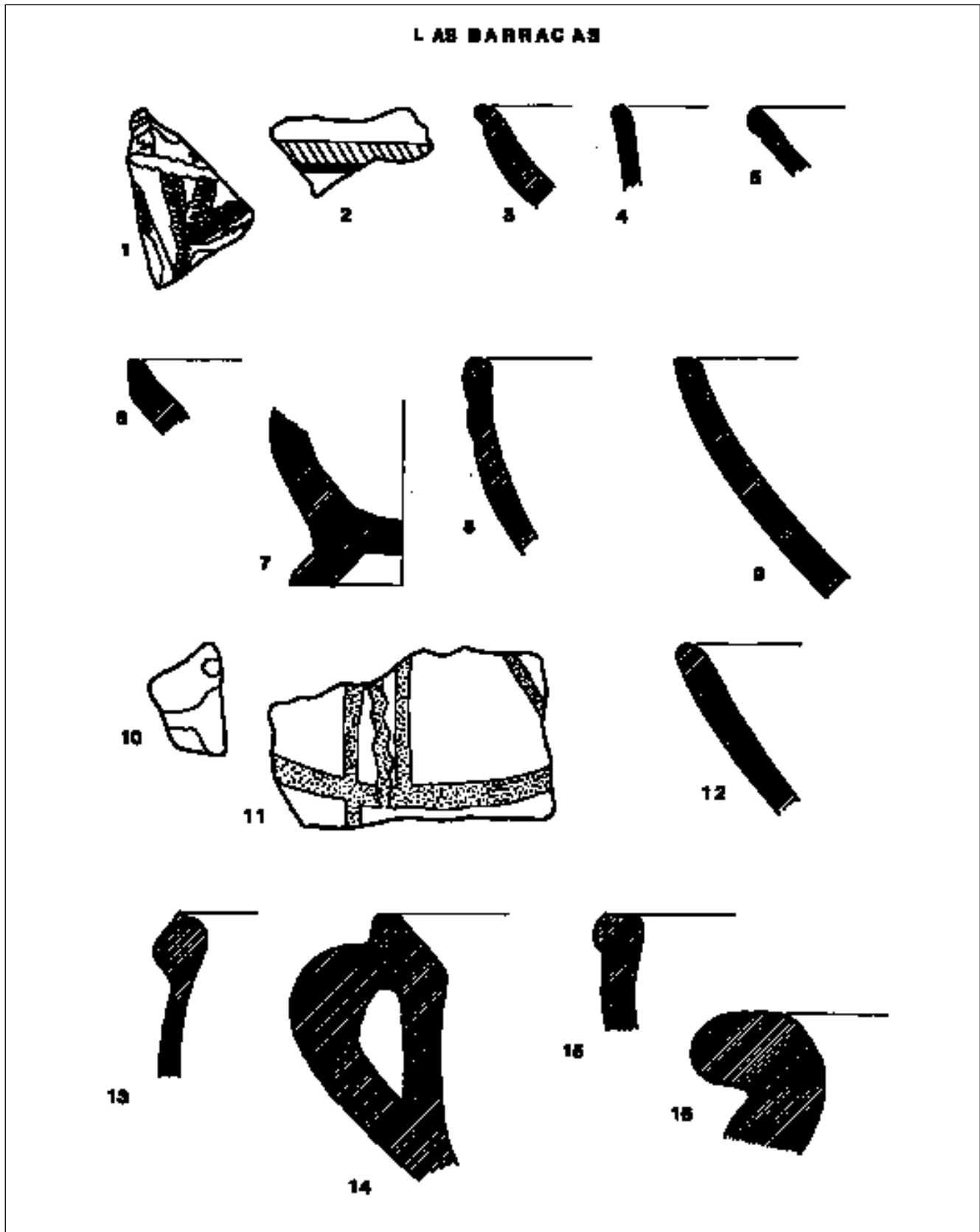
1.-NA-90-S-15. Fragmento de pared con relieve, escena de cacería. Se aprecia una liebre corriendo, la pata de otra liebre y bajo esto la cabeza de un perro, sobre la liebre la decoración a base de dos líneas paralelas con otras perpendiculares que cortan una de ella, arcilla homogénea, compacta, rosácea, barniz rojizo.

3.2. CERÁMICA COMÚN

Las formas recogidas corresponden a dos cuencos, tres morteros, dos vasitos y un cubilete.

2.a.-Cuenco de borde aplicado Vegas 5 (3). Fragmento de borde aplicado, textura arenosa, desgrasante medio, color de la arcilla grisáceo, color exterior e interior gris, acabado torneado. Diám. 24,6 cm.

2.b.-Cuenco de borde aplicado Vegas 5 (3). Fragmento de borde aplicado, textura escamosa, desgrasante calizo, pasta gris, color interior rojizo, color exterior grisáceo, acabado torneado. Diám. 21 cm.

3.-Mortero Vegas 7 (11). Fragmento de fondo (disco de base cóncava). Textura escamosa desgrasante fino, acabado torneado, color de la pasta anaranjado, color interior y exterior naranja. Diám. 9 cm.

4.-Mortero Vegas 7 (15). Fragmento de base (disco bajo). Textura compacta desgrasante calizo, color de la pasta interior y exterior anaranjado, acabado torneado. Diám. 5 cm.

5.-Mortero Vegas 7 (15). Fragmento de base (disco bajo). Textura compacta desgrasante medio, color beige, acabado torneado. Diám. 13,8 cm.

6.-Vasito con borde liso Vegas 28 (1). Fragmento de borde liso, textura escamosa, desgrasante medio, color de la pasta gris, color interior anaranjado, exterior beige, acabado torneado. Diám. 40 cm.

7.-Vasito cónico con borde liso Vegas 28 (1). Fragmento de borde simple vertical, textura escamosa, desgrasante muy fino, color arcilla exterior e interior marrón, acabado torneado. Diám. 38,4 cm.

8.-Cubilete con borde en forma de bastoncillo Vegas 25 (2). Fragmento con borde exvasado (una inflexión exterior), sinuoso, arcilla compacta, desgrasante fino, color anaranjado, acabado torneado. Diám. 22,6 cm.

Entre las 20 piezas recogidas, tenemos dos sudgálicas, 14

de cerámica común, 3 de cerámica barnizada moderna y un fragmento de mármol blanco con vetas lilas y violetas.

4. VALORACIÓN HISTÓRICA

Se trata de una villa, cuya extensión no está determinada por su proximidad a la costa, quizás sea de tipo comercial.

Por el estudio hecho a la cerámica recogida, podemos dar una cronología del siglo Y a. C. al III d. C.

Su distancia con la Vía Augusta debió ser de unos 4´5 kilómetros. Los Alcázares, como otras comarcas próximas, se integró en el denominado Campus Spartarius de los romanos. En los alrededores de esta villa así como sobre ella se aprecian plantas de este tipo.

Sabemos que hacia mediados de siglo pasado fue hallada una rica villa en Los Alcázares, investigada entre 1858 y 1860.

Esta villa no distaría mucho con respecto a la de Los Narejos, pero se encontraría más hacia la costa, estas dos villas debían estar unidas por un ramal secundario. La villa de los Alcázares pudo estar en el casco del pueblo, encontrándose actualmente bajo algún edificio.

LA GRAJUELA (SAN JAVIER) (Figura 3)

1. LOCALIZACIÓN

Se encuentra a la izquierda de la carretera que parte de la Nacional 332 al Mirador, a unos 2,9 km. de distancia en línea recta con la Nacional 332.

Sus coordenadas son 0º 50´ 2,25´´ y 37º 49´ 52,5´´. Se encuentra emplazado en un llano. Sobre los sedimentos miocenos y pliocenos se superpuso el Cuaternario, de la impregnación de sales que se fue transformando en sulfatos y sales al contacto de las aguas salobres y dulces con las capas margosas del subsuelo, ha condicionado el régimen de cultivos.

2. CERÁMICA

2.1 TERRA SIGILLATA

2.1.1.- *Terra Sigillata Sudgálica*: entre los tres fragmentos recogidos se encuentra, tan sólo la forma Drag. 16.

1.- Plato Drag. 16. Fragmento de fondo de pie anular triangular, pasta homogénea compacta, arcilla dura de color rosácea, barniz rojizo. Diám. 12 cm.

2.1.2.- *Terra Sigillata Aretina*: de las tres piezas recogidas, dos son fragmentos de pared y la otra de borde que corresponde a la forma Oberanden 9B. Las tres piezas son lisas.

2.- Cuenco Oberanden (9B). Fragmento de borde apli-

3.-



Figura 2.



Figura 3.

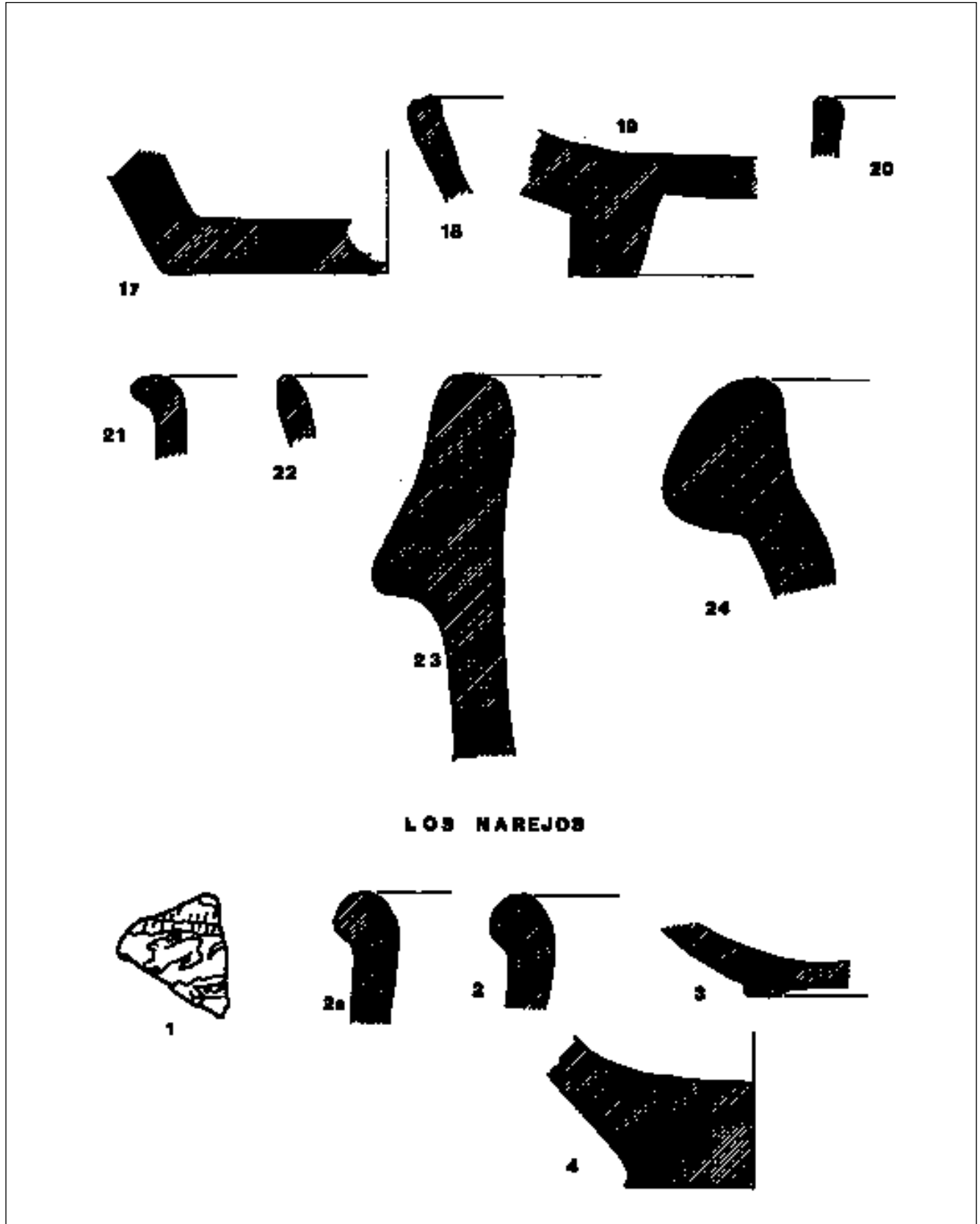

Figura 4.

cado textura compacta, arcilla blanda, color beige, color exterior amarronado. Diám. 14 cm.

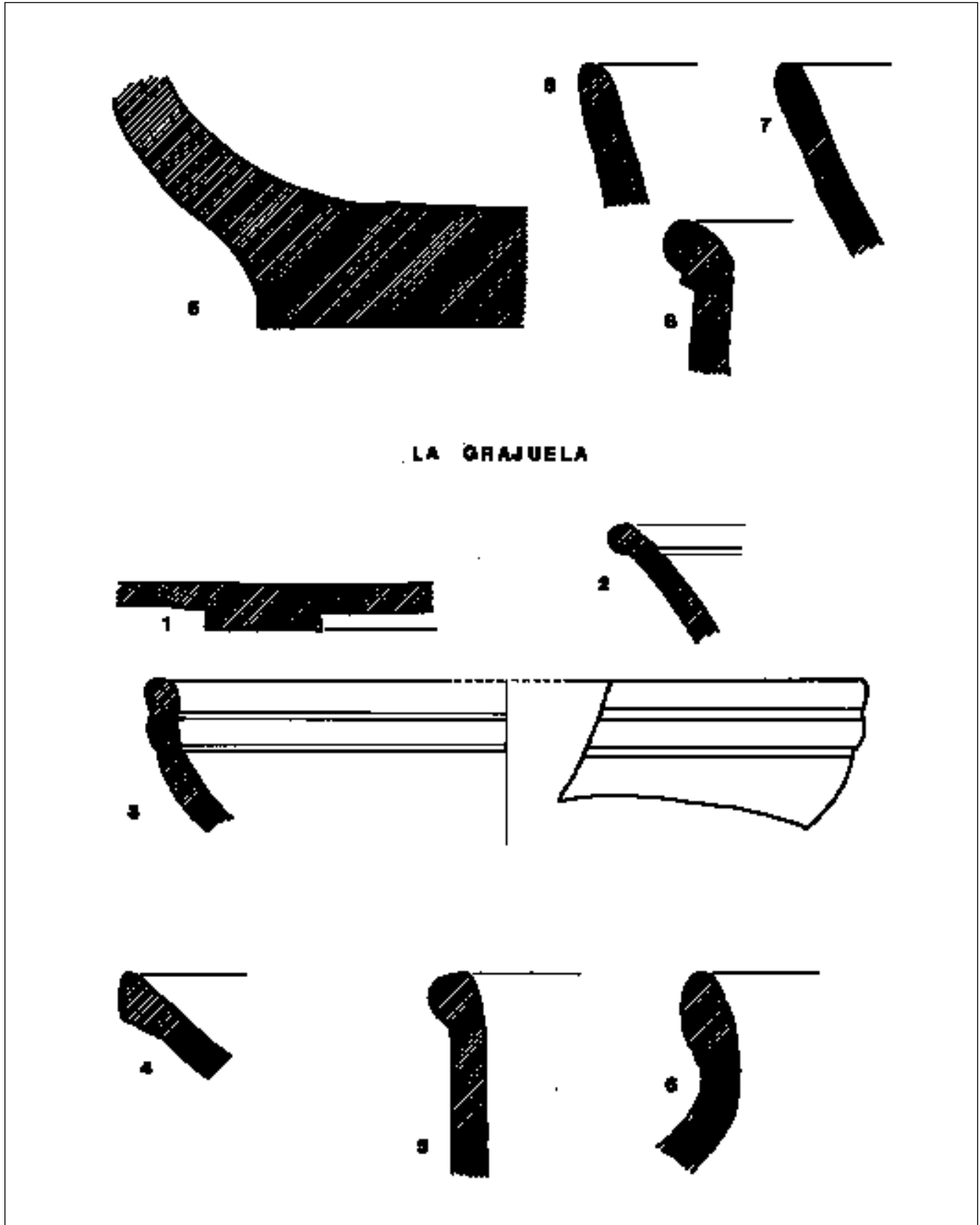
2.1.3.- *Terra Sigillata Clara*: tenemos Terra Sigillata A y D. Tres fragmentos de A, uno de ellos corresponde a la forma Lamboglia 2a (decorada). Dos fragmentos de D, ambos lisos, uno de ellos corresponde a la forma Lamboglia 53.

Terra Sigillata Clara A. Forma decorada:

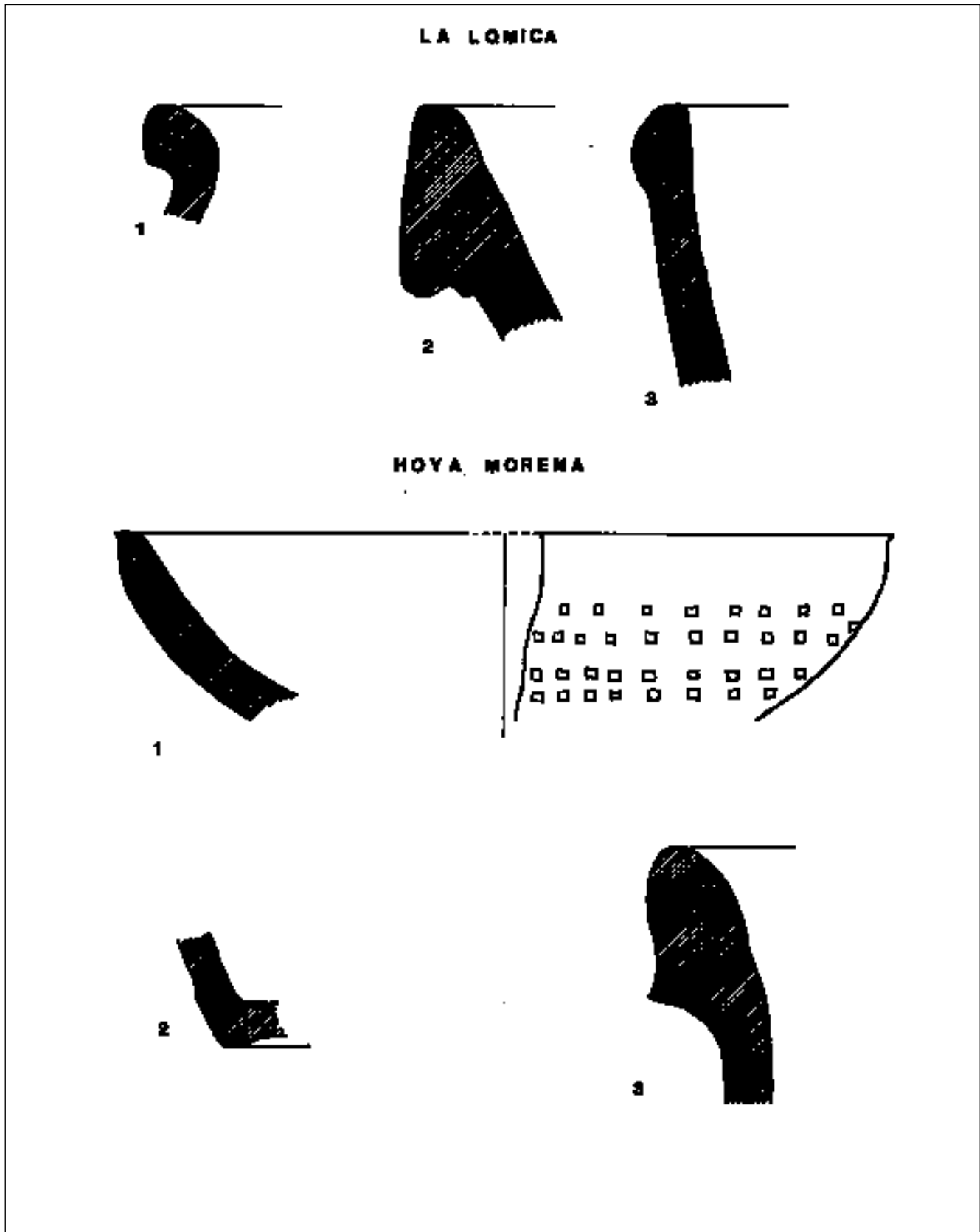
3.- Cuenco Lamboglia 2a. Fragmento de borde exvasado, moldurado, con una franja de líneas paralelas, arcilla dura de corte rugoso, color anaranjado, barniz espeso, rugoso naranja vivo. 2ª mitad del siglo II. Diám. 13,6 cm.

Terra Sigillata Clara D. Forma lisa:

4.- Cuenco Lamboglia 53. Fragmento de borde exvasado, arcilla uniforme, color anaranjado, barniz espeso opaco, naranja oscuro. Diám. 11,4 cm.

2.2 CERÁMICA COMÚN

De los ocho fragmentos recogidos tenemos las formas Vegas 5 (4) y 1 (4).

5.- Cuenco con borde aplicado Vegas 5 (4). Fragmento de borde aplicado, textura arenosa, desgrasante medio, color de la pasta rojiza, color exterior gris, acabado torneado. Diám. 16 cm.

6.- Olla con borde vuelto hacia afuera Vegas 1 (4). Fragmento de borde exvasado (1 inflexión exterior), vuelto convexo, textura arenosa, desgrasante medio, color de la pasta gris claro, color exterior gris oscuro, acabado torneado. Diám. 16 cm.

2.3 ÁNFORAS

No se ha recogido forma alguna, tan sólo once fragmentos de pared.

3. VALORACIÓN HISTÓRICA

Posiblemente se tratara de una villa agrícola. Por la cronología de la cerámica recogida la podemos encuadrar desde el s. I a. C. al III d. C. a un kilómetro y medio de la Vía Augusta.

De esta villa ha sido estudiado un tesoro de denarios republicanos de los siglos II al V a. C. (M. Lechuga 1986).

La villa de la Grajuela debió mantener contacto con el yacimiento que se encuentra bajo el casco urbano de San Javier, hoy destruido.

CABEZO GORDO (SAN JAVIER)

1. LOCALIZACIÓN

En la ladera Este a 37° 47' 52" de latitud y a 0° 54' 52" de longitud Oeste a unos 6 km. de la Nacional 332.

El Cabezo Gordo es el resultado del afloramiento del sustrato bético. En el fondo se formó una sedimentación de tipo margoso dando lugar a capas impermeables.

2. CERÁMICA

La cerámica recogida no es significativa, se trata de cerámica común donde no se ha hallado ninguna forma tan sólo fragmentos de pared y asa.

3. VALORACIÓN HISTÓRICA

Al no existir ningún tipo de estructura ni material significativo, no se puede enmarcar cronológicamente, tan sólo se puede decir que distaba de la Vía uno 2,5 km.

No hay que olvidar la importancia de las canteras del Cabezo Gordo y su papel distribuidor de mármol, durante la época romana, tanto es así, que el mármol recogido en las villas próximas citadas pertenece al Cabezo Gordo. Así como su piedra caliza.

COVATILLAS (CASAS BLANCAS)

1. LOCALIZACIÓN

A unos 3 km. de la carretera de San Javier a Sucina a la derecha próximo a la rambla, se encuentra el yacimiento, dista 3,1 km. de la carretera Nacional 332. Sus coordenadas son: X 2° 48' 20", y 37° 51' 28" y Z 98. (Hoja 934 8-7).

2. ESTRUCTURAS

Se aprecian restos de muro que delimita una estancia de tipo rectangular, sus dimensiones son unos 17,60 metros de ancho por 32,20 metros de largo. Así como por los restos de un embalse realizado para contener las aguas de la rambla.

3. CERÁMICA

3.1.1. TERRA SIGILLATA SUDGÁLICA

Se recogieron varios fragmentos decorados a molde junto con otros lisos. Entre los decorados, plato Ritterling Y, plato Drag. 15/17 y cuenco Drag. 24/25. Entre las formas lisas, cuenco Drag. 27, Drag. 24/25, 40 y 23. Vaso Drag. 31.

Formas decoradas.

1.- Plato Ritterling Y. Drag. 18/21. Fragmento de borde exvasado con una inflexión exterior, decoración a base de bandas paralelas, pasta homogénea de color rosácea, barniz rojo vivo. Diám. 22 cm.

2.- Plato 24/25. Fragmento de base (fondo) con decora-

ción. Decoración radial (pie anular). Pared en marcada carena y ángulo de 90°. Arcilla dura y homogénea, color rosáceo, barniz liso bien distribuido, rojo vivo brillante. Diám. 10 cm.

3.- Cuenco Drag. 15/17. Fragmento de pared de baja carena, con ranura, decoración radial, pasta homogénea, barniz rojo brillante. Diám. 8,2 cm.

Formas lisas.

4.- Cuenco Drag. 27. Fragmento de borde exvasado con una inflexión exterior moldurado, pasta homogénea barniz distribuido color rojo vivo. Diám. 9 cm.

5.- Cuenco Drag. 24/25. Fragmento de fondo, pie anular con moldura interna, pasta compacta rosácea barniz rojo brillante, impresiones digitales. Diám. 7,8 cm.

6.- Vaso Drag. 31. Fragmento de borde aplicado, pasta homogénea y compacta, barniz rojo vivo algo cuarteado. Diám. 15 cm.

7.- Cuenco Drag. 40. Fragmento de fondo, pie anular curvo pasta homogénea rosácea, barniz rojizo cuarteado, el sello está roto. Diám. 3,3 cm.

8.- Cuenco Drag. 23. Fragmento de borde simple vertical con labio aplanado, arcilla dura, bastante compacta y de corte irregular, color rosáceo vivo, barniz espeso rojo brillante. Diám. 10,8 cm.

Fragmento de pared decorada.

9.- COV-90-S-34. Fragmento de pared decorado, se aprecia el torso de un hombre de perfil, no se distingue la expresión del rostro, sobre su cabeza un cordón diagonal que podría ir de un lado a otro del recipiente; se ven una serie de piernas que podrían pertenecer a otras personas. Pasta homogénea, rosácea, barniz ligeramente cuarteado, color rojo brillante.

10.- COV-90-S-53. Fragmento de pared decorada con cinco líneas paralelas en horizontal, sobre la primera de ellas, líneas diagonales paralelas y bajo la última una especie de cordón con líneas verticales. Pasta compacta, color rosáceo, barniz uniforme rojo brillante.

3.1.2. TERRA SIGILLATA CLARA

Recogidos 15 fragmentos de Terra Sigillata Clara A. entre los que destacan las formas Lamboglia 1c, 3 y 4.

Terra Sigillata Clara A.

11.- Cuenco Lamboglia 1c (Atlante tavola XIV). Fragmento de borde aplicado, arcilla de corte rugoso con fisuras, color naranja, barniz espeso naranja vivo. Cronología, principios del siglo III. Diám. 20,5 cm.

12.- Cuenco Lamboglia 3. Fragmento de borde simple sin inflexión vertical, arcilla dura color anaranjado, barniz espeso rugoso, naranja vivo. Cronología: siglo II a finales del III. Diám. 32,8 cm.

13.- Plato Lamboglia tipo 4. Fragmento de base plana, arcilla dura rugosa, color anaranjado, barniz espeso anaranjado. Cronología 1.ª mitad del siglo II. Diám. cm.

3.2. CERÁMICA DE COCINA AFRICANA

Tenemos dos fragmentos de pares y dos formas similares ayes 14 (1).

14.- Hayes 14 (1). Fragmento de borde aplicado, textura escamosa, desgrasante muy fino, color anaranjado, borde gris, acabado torneado. Diám. 11,8 cm.

3.3 CERÁMICA COMÚN

Se han recogido 89 fragmentos entre los cuales tenemos las siguientes formas: Vegas 1 (4), 1 (7), 6 (9), 12 (4), 3 (4), 5 (3), 22 (2), 28 (1) y 2 (1).

15.- Olla con borde vuelto hacia afuera Vegas 1 (4). Fragmento de borde exvasado (1 inflexión exterior vuelto convexo). Textura compacta desgrasante muy fino color interior rojizo, exterior beige, cocción sandwich. Acabado torneado. Diám. 33,2 cm.

16.- Olla con borde vuelto hacia adentro Vegas 3 (4). Fragmento de borde exvasado (1 inflexión exterior cóncavo), pasta compacta, desgrasante fino color beige, acabado torneado. Diám. 8,6 cm.

17.- Olla con borde almendrado Vegas 2 (1). Fragmento de borde exvasado con una inflexión exterior sinuoso, textura compacta, desgrasante grueso, color amarronado, acabado torneado. Diám. 14 cm.

18.- Olla Vegas 1 (7). Fragmento de borde exvasado con una inflexión exterior, vuelto convexo, textura compacta, desgrasante medio, color interior rojizo, exterior beige, pasta color beige, acabado torneado, Diám. 28,6 cm.

19.- Cazuela Vegas 6 (3). Fragmento de fondo (pie de disco), disco bajo. Textura compacta desgrasante grueso color anaranjado, acabado torneado. Diám. 11 cm.

20.- Vasija con borde vuelto hacia fuera. Vegas 12 (4). Fragmento de borde exvasado 1 inflexión exterior horizontal, textura escamosa, desgrasante grueso color rojizo acabado torneado. Diám. 38 cm.

21.- Cuenco con borde aplicado Vegas 5 (3). Fragmento de borde simple, sin inflexión vertical saliente, textura arenosa, desgrasante fino color gris claro, acabado torneado. Diám. 28 cm.

22.- Copita plana de base ancha Vegas 22 (2). Fragmento de borde vertical hacia adentro, textura compacta, desgrasante fino, color anaranjado, acabado torneado. Diám. 13 cm.

23.- Vasito cónico con borde liso Vegas 28 (1). Fragmento de borde vertical, textura escamosa, desgrasante calizo, color amarronado, acabado tosco grosero. Diám. 8 cm.

3.4 ÁNFORAS

No se han recogido formas tan sólo fragmentos de pared.

4. VALORACIÓN HISTÓRICA

Se trata de una villa con la principal actividad agrícola. El estudio de las 140 piezas recogidas nos da una cronología desde el siglo II a. C. hasta el III d. C. Su distancia con la Vía Augusta es de 4 km.

EL MOJÓN (Figuras 6, 7 y 8)

1. LOCALIZACIÓN

Siguiendo la carretera nacional 332 Alicante-Cartagena, justo en el punto que indica el final del término de la provincia de Murcia y el comienzo de la provincia de Alicante, siguiendo un camino en dirección al mar a unos 20 km. de éste, se encuentra la Villa del Mojón, la cual abarca las provincias de Alicante y Murcia. Su situación según la Hoja 935 2-8 es X: 695.555, Y: 4.191.200. Escala 1/5.000.

2. CERÁMICA

2.1 TERRA SIGILLATA SUDGÁLICA

Se han recogido tan sólo formas lisas, Plato Ritterling y, Plato Drag. 18/31, Cuenco Drag. 44, Cuenco Drag. 24/25 y Plato Drag. 18.

Formas lisas.

1.- Plato Ritterling 1. Fragmento de borde aplicado, arcilla dura bien depurada homogénea y compacta de corte recto, color rosáceo, barniz rojo brillante. Diám. 25 cm.

2.- Plato Drag. 18/31. Fragmento de borde aplicado con labio redondeado exterior, pasta rosácea, textura homogénea, barniz rojizo. Diám. 5,8 cm.

3.- Cuenco Drag. 44. Fragmento de borde aplicado con labio redondeado exterior, pasta homogénea, dura y compacta, color rosáceo, espatulada. Diám. 22,8 cm.

4.- Cuenco Drag. 24/25. Fragmento de fondo, pie anular curvo, pasta compacta rosácea, barniz rojizo brillante. Diám. 6 cm.

5.- Plato Drag. 18. Fragmento de borde simple recto con labio redondeado, pasta dura homogénea color rosáceo, barniz rojo uniformemente distribuido. Diám. 27 cm.

Fragmento de pared decorada (Terra Sigillata Sudgálica).

6.- MOJ-90-S-99. Fragmento de pared decorada con motivos vegetales, se aprecian dos florecillas con su tallo, una ova y un trozo de tallo.

Arcilla homogénea, compacta y rosácea, barniz rojo brillante muy bien distribuida por toda la pieza.

2.1.3. TERRA SIGILLATA CLARA

Se han recogido cinco fragmentos lisos de Clara A, entre ellos tenemos la forma Lamboglia 9a, 7 fragmentos de Clara A que corresponden a las formas Lamboglia 9a, 1a, 2 y 2a.

Un fragmento liso de Clara B correspondiente a la forma Lamboglia 9a. Dos fragmentos lisos de -Clara C cuyas formas son Lamboglia 40 y 43. Y por último tres fragmentos de Clara D entre los que tenemos la forma Lamboglia 55.

Terra Sigillata Clara A, decorada.

7.- Plato Lamboglia 9 - Hayes 33. Fragmento de borde siguiendo el perfil, decoración acordonada, color anaranjado, barniz espeso, rugoso, naranja vivo algo brillante en el exterior. Cronología: siglo II-III. Diám. 32,2 cm.

8.- Cuenco Lamboglia 1a. Fragmento de borde vertical saliente, franja decorada con puntilladas, arcilla dura rugosa, color anaranjado, barniz naranja vivo. Cronología: 1.ª mitad siglo II. Diám. 18,8 cm.

9.- Cuenco Lamboglia 2a. Fragmento de borde vertical saliente a base de líneas paralelas haciendo una franja, arcilla dura de corte rugoso anaranjada, barniz naranja. Cronología: 2.ª mitad del siglo II. Diám. 18,6 cm.

Terra Sigillata Clara A, lisa.

10.- Cuenco Lamboglia 9a. Fragmento de borde siguiendo el perfil, textura escamosa, arcilla anaranjada, barniz naranja vivo. Cronología: inicios del siglo II. Diám. 29 cm.

Terra Sigillata B. Formas lisas.

11.- Cuenco Lamboglia 9a. Fragmento de borde siguiendo el perfil, arcilla uniforme, color anaranjado, barniz naranja. Cronología: inicios del siglo II. Diám. 14,2 cm.

Terra Sigillata Clara C. Formas lisas.

12.- Cuenco Lamboglia 40. Fragmento de borde vertical, arcilla bien depurada de color rosáceo y barniz naranja pálido, bien distribuido por toda la pieza. Cronología: siglo III. Diám. 21 cm.

13.- Cuenco Lamboglia 43. Fragmento de borde vertical, arcilla de color rosáceo, barniz naranja pálido. Diám. 11 cm.



Figura 5.



Figura 6.

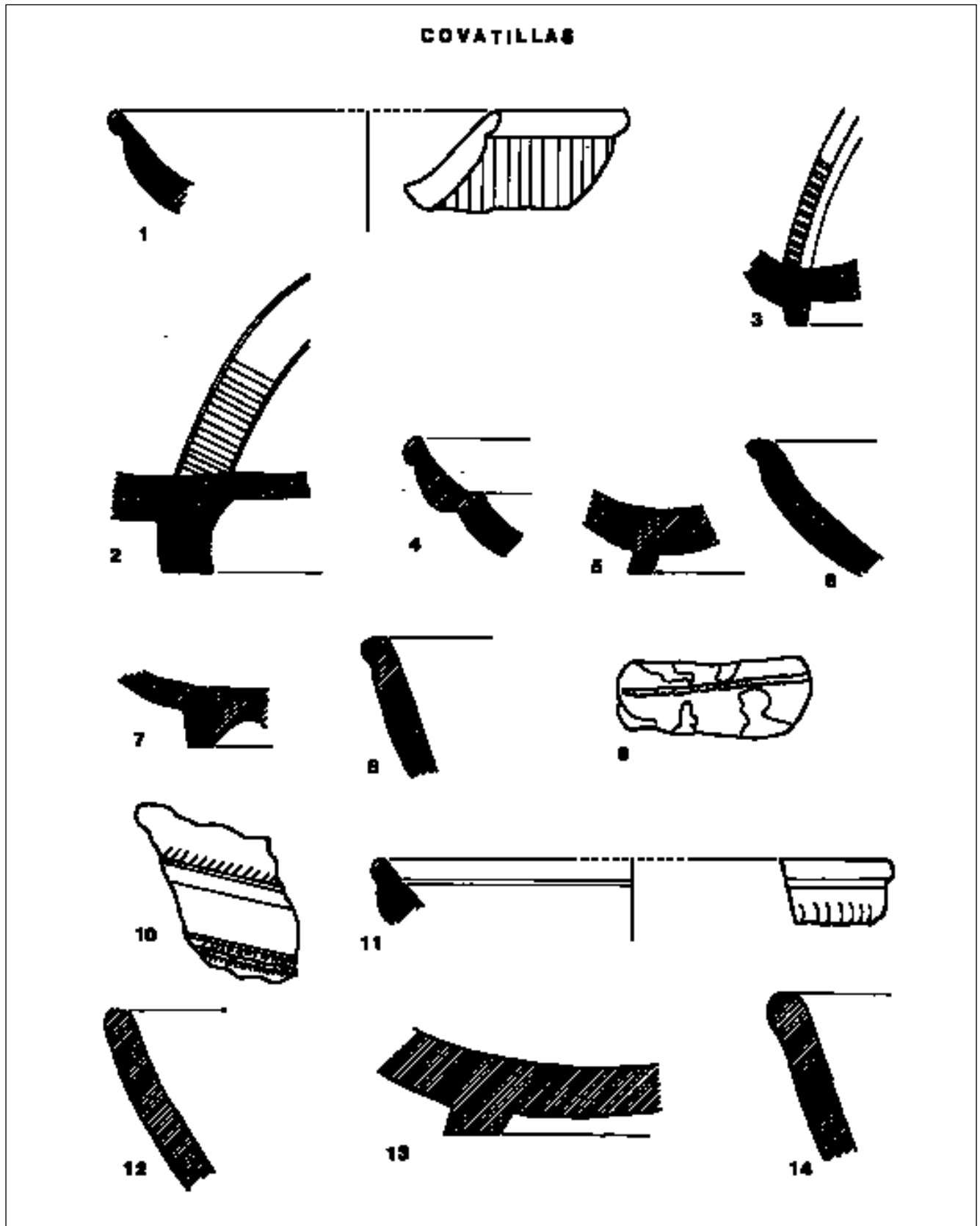

Figura 7.

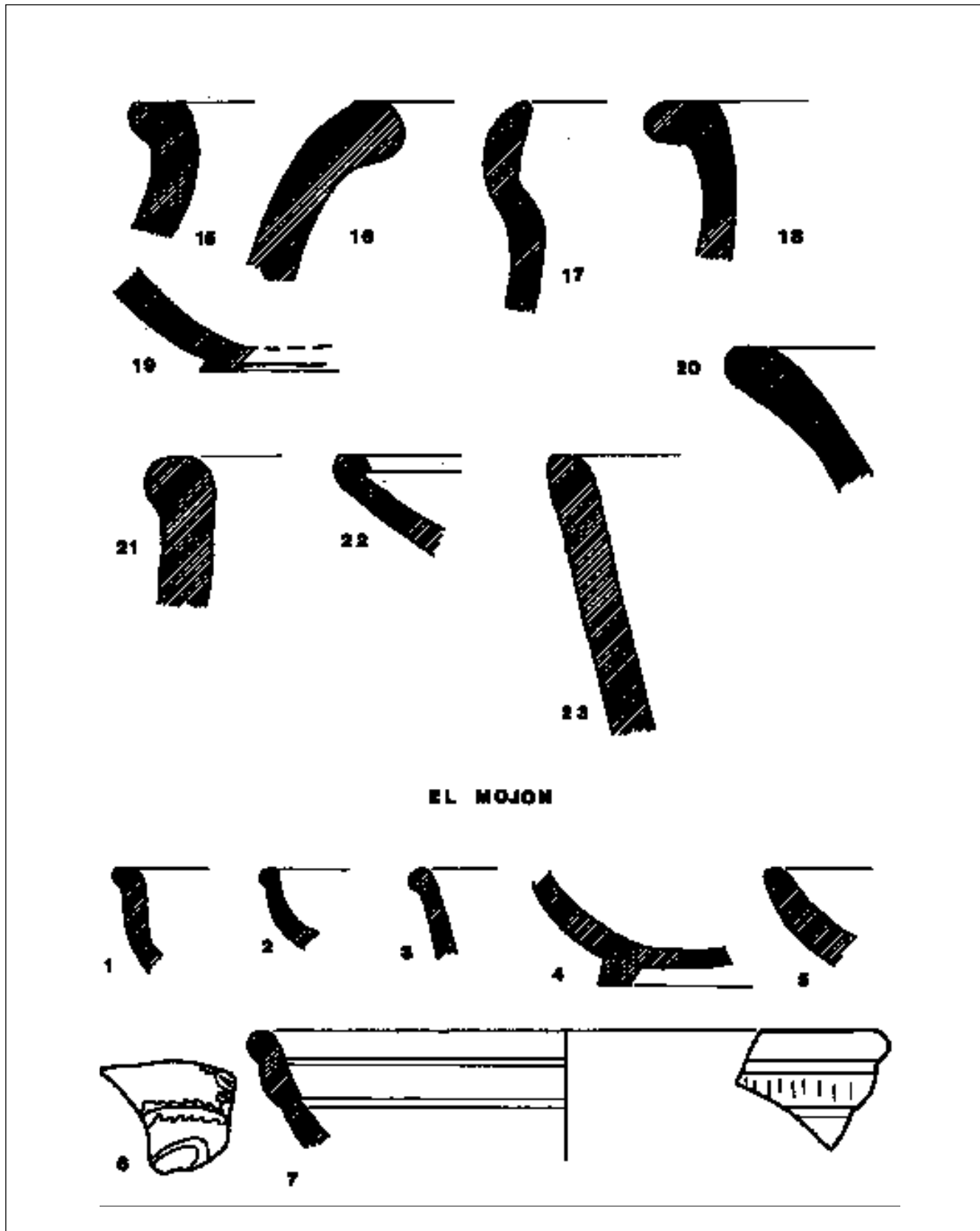

Figura 8.

Terra Sigillata Clara D. Formas lisas.

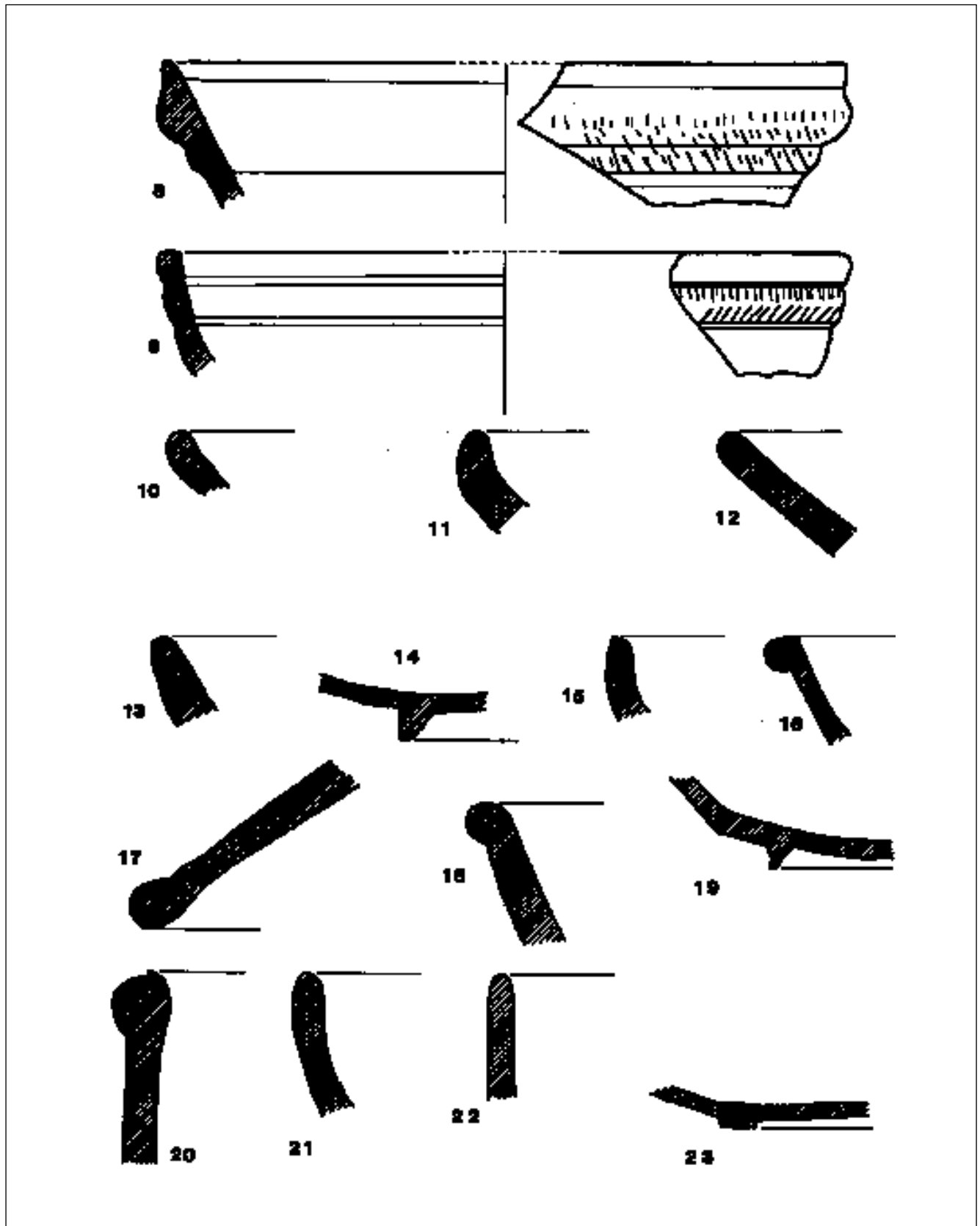
14.- Plato Lamboglia 55. Fragmento de fondo plano, arcilla anaranjada, dura, barniz opaco, bien distribuido por toda la pieza. Diám. 22 cm.

2.1.4. CERÁMICA DE COCINA AFRICANA

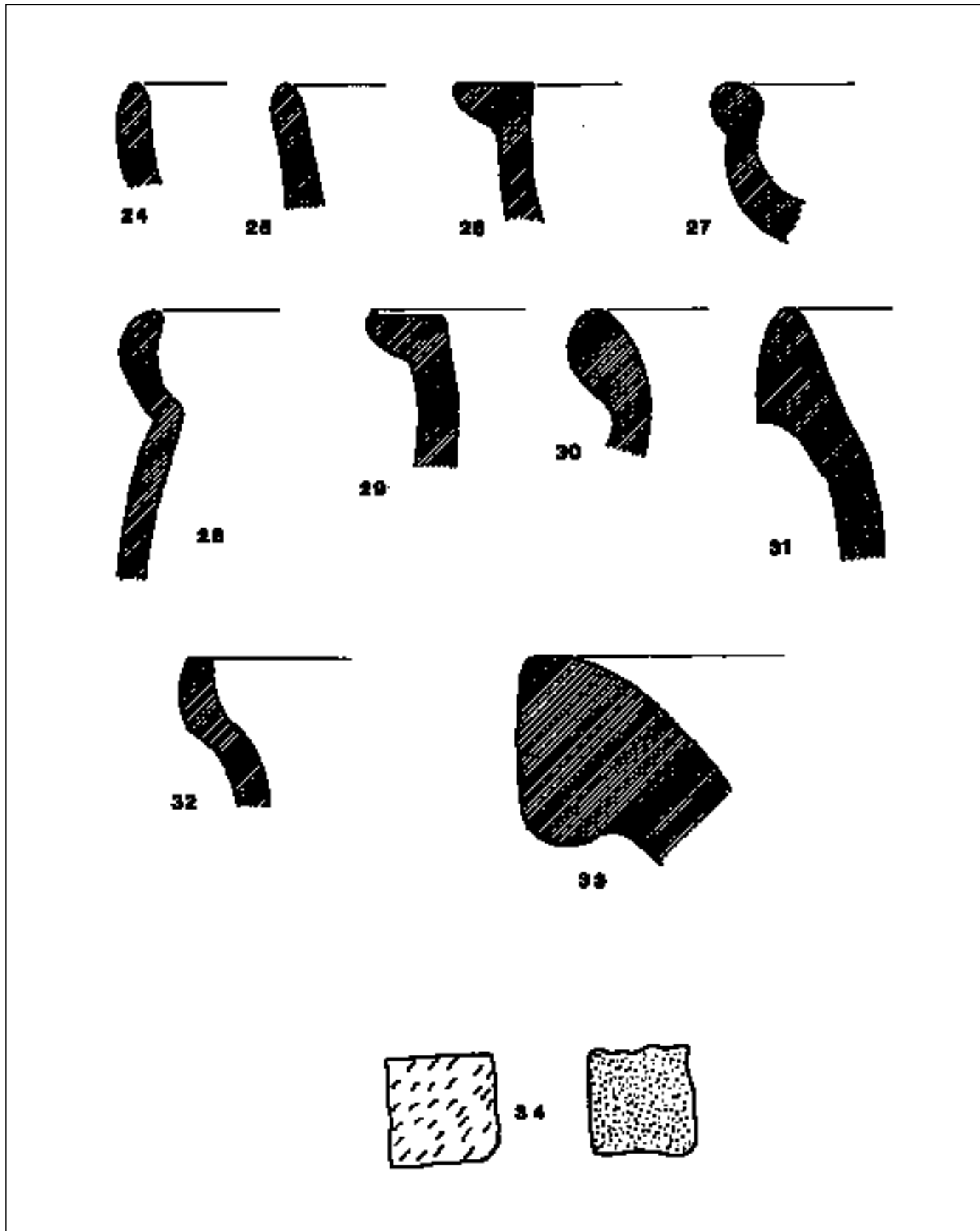
Tenemos 11 fragmentos que corresponden a las formas siguientes:

15.- Hayes 14 (1). Fragmento de borde simple siguiendo el perfil, textura escamosa, desgrasante medio, color anaranjado, borde gris, cocción sandwich, acabado torneado. Diám. 15 cm.

16.- Hayes 9 (a). Fragmento de borde aplicado, pasta escamosa, desgrasante medio, color anaranjado, borde grisáceo, acabado torneado. Diám. 19 cm.

17.- Hayes 196 (1). Fragmento de borde aplicado, pasta escamosa, desgrasante medio, color anaranjado, borde grisáceo, acabado torneado. Diám. 29,6 cm.

18.- Hayes 63 (1). Fragmento de borde aplicado, pasta escamosa, desgrasante grueso, color anaranjado, borde gris, acabado torneado. Diám. 18,8 cm.

2.1.5. CERÁMICA COMÚN

Se han recogido 37 fragmentos entre los cuales están las siguientes formas: Hayes 83 (1), Vegas 5 (6), 14 (2), 29 (1), 7 (6), 43, 4 (6), 2 (1), 1 (7), 14 (6) y Hayes 99 (2).

19.- Plato Hayes 83 (1). Fragmento de fondo (plano). Textura escamosa, desgrasante grueso, color anaranjado, acabado torneado. Diám. 18 cm.

20.- Cuenco Vegas 5 (5). Fragmento de borde aplicado. Textura compacta, desgrasante medio, pasta gris clara, color gris, acabado torneado. Diám. 23 cm.

21.- Plato con borde bífido Vegas 14 (2). Fragmento con borde simple sin inflexión vertical, textura escamosa, desgrasante mica, color gris acabado torneado. Diám. 20,4 cm.

22.- Vasito cilíndrico Vegas 29 (1). Fragmento de borde vertical, textura escamosa, desgrasante grueso, color gris, acabado torneado. Diám. 9 cm.

23.- Mortero Vegas 7 (7). Fragmento de fondo plano, textura compacta, desgrasante calizo, color gris, acabado torneado. Diám. 8 cm.

24.- Plato con borde bífido Vegas 14 (3). Fragmento de borde simple, textura escamosa, desgrasante medio, acabado torneado. Diám. 22 cm.

25.- Jarra Vegas 43. Fragmento de boca y arranque de

asa, textura compacta, desgrasante grueso, color anaranjado, acabado torneado. Diám. 12 cm.

26.- Cuenco con borde horizontal Vegas 4 (6). Fragmento de borde exvasado con una inflexión exterior horizontal, textura compacta, desgrasante fino, acabado torneado. Diám. 14,4 cm.

27.- Cuenco Hayes 100 (2). Fragmento de borde vertical saliente, textura compacta, desgrasante fino, color amarroado, acabado torneado. Diám. 15 cm.

28.- Olla con borde almendrado Vegas 2 (1). Fragmento de borde vertical saliente, textura escamosa, desgrasante mica, color anaranjado, acabado torneado. Diám. 11 cm.

29.- Olla con borde vuelto hacia afuera Vegas 1 (7). Fragmento de borde con una inflexión exterior horizontal, pasta escamosa, desgrasante grueso, acabado torneado. Diám. 10 cm.

ÁNFORAS

De los doce fragmentos recogidos, tenemos tan sólo 4 formas.

30.- Ánfora olearia cilíndrica con borde engrosado. Vegas 57 (1). Fragmento de borde, textura arenosa, desgrasante mica, color anaranjado, acabado torneado. Diám. 12 cm.

31.- Ánfora con borde engrosado cuadrado, vinaria. Vegas 50 (8). Fragmento de borde aplicado, textura compacta desgrasante grueso, color marrón, acabado torneado. Diám. 10 cm.

32.- Ánfora vinaria con borde engrosado cuadrado. Vegas 50 (7). Fragmento de borde aplicado, textura compacta, desgrasante medio, color amarronado acabado torneado. Diám. 12,6 cm.

33.- Ánfora vinaria con borde engrosado y hombro carenado. Vegas 50 (2). Fragmento de borde aplicado, textura compacta desgrasante grueso, color beige, acabado torneado. Diám. 14,6 cm.

3. MÁRMOL

34.- Se han recogido dos teselas de mármol cuadradas de 2 cm. de lado, una de color blanco y la otra de color verde. Además de un trozo de mármol blanco.

4. VALORACIÓN HISTÓRICA

Se han recogido en total 102 piezas, entre ellas además de las mencionadas anteriormente, un trozo de argamasa y un fragmento de cerámica de pared (paredes finas).

Se trata de una villa romana probablemente agrícola, se encontraba aproximadamente a unos 5,5 km. de la Vía Augusta en línea recta.

Por la cronología de la cerámica recogida, podemos ver que va desde el s. II a. C., hasta el siglo IV d. C. Pero la época de esplendor de esta villa pudo ser el siglo I y II d. C. La Villa del Mojón ocupa parte de la finca denominada Las Plazas. Ha sido la cerámica de La Villa la más significativa, aunque en el resto de la finca también se ha recogido cerámica, fragmentos de pared de cerámica común, de ánfora y de cerámica moderna.

La Villa probablemente fue abandonada, mientras que hubo asentamientos en su entorno perdurando hasta época moderna.

No hay que descartar la posibilidad de algún tipo de actividad pesquera de esta Villa dada su cercanía al mar, así como su relación con los asentamientos más próximos, Cañada de Praes, Convento de San Ginés, éstos en la provincia de Alicante.

VILLA DEL PATURRO (PORTMÁN) (Figura 9)

1. LOCALIZACIÓN

La Villa romana del Paturro se encuentra en las afueras del pueblo de Portmán, en el término municipal de Cartagena, limitando con el de La Unión. Está ubicada frente al mar al NE de la bahía de Portmán, en la ladera del cerro que existe junto a las casas conocidas con el nombre del Paturro. Este cerro fue recortado dos veces, la primera fue al hacer la carretera que va desde Portmán a Cabo de Palos y la segunda se debió a la excavación realizada por D. Manuel Jorge Aragoneses y D. Pedro A: San Martín Moro, en el año 1969.

Sus coordenadas son: 2º 51' de latitud y 37º 35' 12" de longitud, dadas en el mapa del Instituto Geográfico y Catastral en su hoja 978, a escala 1/50.000, (según R. Méndez Ortiz). La distancia lineal del yacimiento a la carretera nacional es de unos 12 kilómetros.

2. ARQUITECTURA

La Villa del Paturro se encuentra estructurada en varias terrazas, aprovechando el distinto nivel del terreno. Está formada por varias habitaciones y dos grandes balsas.

3. CERÁMICA

3.1 CERÁMICA DE COCINA AFRICANA

De los fragmentos recogidos, los más significativos son uno perteneciente a una tapadera africana y otro a una olla.

1.- Tapadera Hayes 185 (1). Fragmento de borde aplicado,

textura compacta, desgrasante muy fino, color interior anaranjado, color exterior gris, acabado torneado. Diám. 17,6 cm.

2.- Olla Hayes 197. Fragmento de borde aplicado, textura compacta, desgrasante imperceptible, color de la pasta anaranjada, color interior anaranjado, color exterior gris, acabado torneado. Diám. 17,6 cm.

3.2 CERÁMICA COMÚN

Entre las formas encontradas tenemos las que corresponden a dos vasitos, dos cubiletes, un cuenco y un plato.

3.- Vasito cónico con borde liso Vegas 28 (3). Fragmento de borde simple vertical, textura escamosa, desgrasante fino, color anaranjado, acabado torneado. Diám. 9 cm.

4.- Cubilete con borde cóncavo Vegas 24 (9). Fragmento de borde simple, textura escamosa, desgrasante muy fino, color anaranjado, acabado torneado. Diám. 24,2 cm.

5.- Vasito cónico con borde liso Vegas 28 (3). Fragmento de fondo (base plana), textura compacta, desgrasante medio, color rojizo, acabado torneado. Diám. 5 cm.

6.- Cuenco carenado con paredes alisadas Vegas 9 (4). Fragmento de borde simple vertical, textura compacta, desgrasante fino, color anaranjado, acabado torneado. Diám. 26,4 cm.

7.- Cubilete con borde cóncavo Vegas 24 (5). Fragmento de borde aplicado, textura escamosa, desgrasante medio, color grisáceo, acabado torneado. Diám. 24,5 cm.

8.- Plato con borde bífido Vegas 14 (3). Fragmento de borde simple vertical, textura compacta, desgrasante imperceptible, color marrón, acabado barnizado. Diám. 34,4 cm.

3.3 ÁNFORAS

9.- Ánfora con reborde vertical y cuerpo ovoide Vegas 54 (4). Fragmento de borde aplicado, textura escamosa, desgrasante medio, color anaranjado, pasta grisácea, acabado torneado. Diám. 14,8 cm.

De las 38 piezas recogidas tenemos una tapadera Africana Hayes 185 (1), una olla Hayes 197, un fragmento de pared de cocina Africana, 15 piezas de cerámica común, de las cuales tenemos un fragmento de asa, las formas Vegas 28 (3), 24 (9), 9 (4), 24 (5) y 14 (3), el resto de cerámica común son fragmentos de pared. 15 Fragmentos de ánfora con únicamente la forma Vegas 54 (4).

Dos piezas de mármol, uno con vetas violetas y lilas, y el otro de vetas grises.

Una pieza de pizarra.

Una pieza de caliza y un fragmento de tégula plana de color beige.



Figura 9.

La cronología de la cerámica recogida abarca un periodo muy amplio, desde el siglo II a. C. hasta el IV d. C.

4. VALORACIÓN HISTÓRICA

Los fragmentos de cerámica recogidos nos dan una cronología del siglo II a. C. (Vegas 54 (4)) al siglo IV d. C. (Vegas 9 (4)).

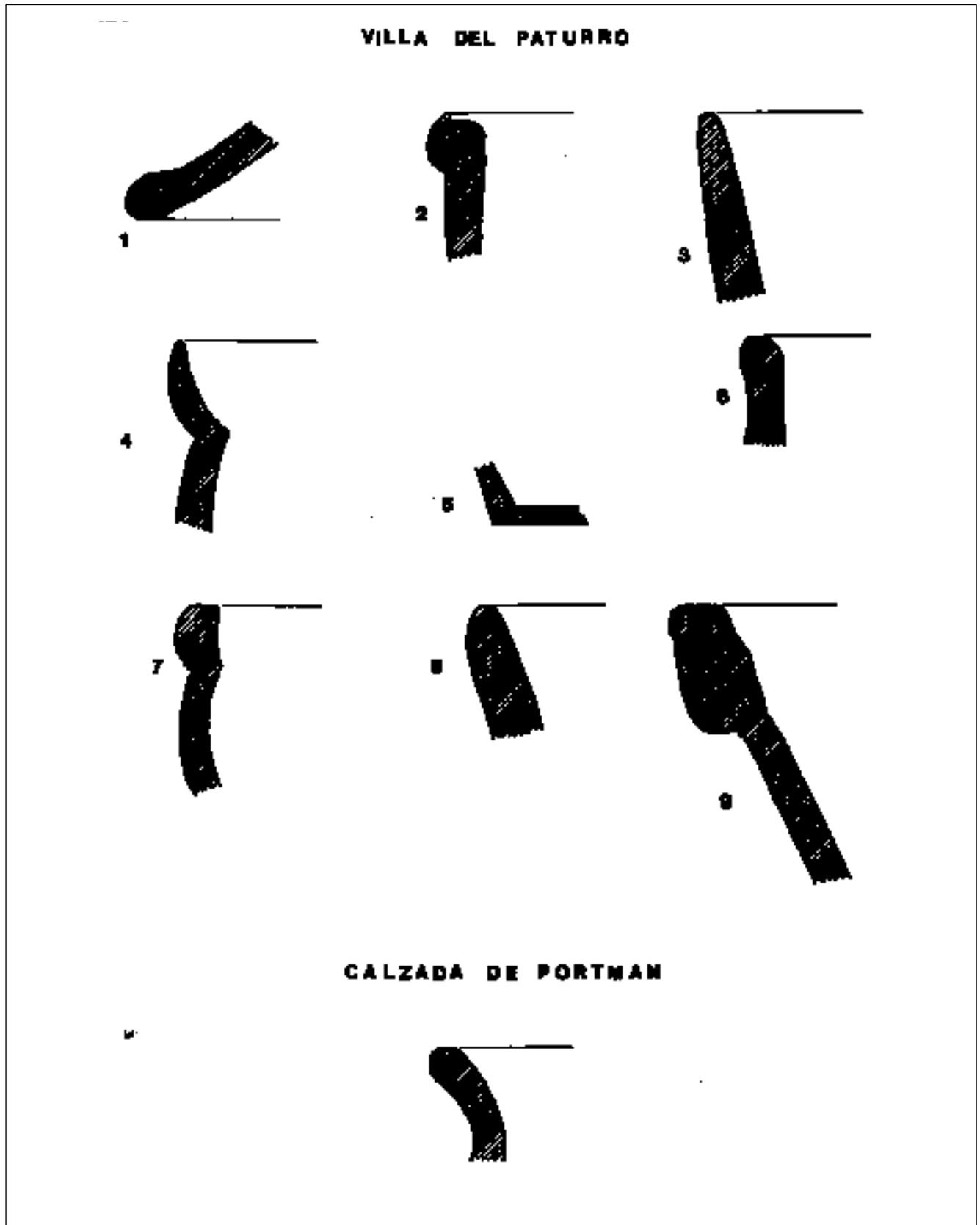
La actividad fundamental de esta villa fue la salazón. Según la hipótesis dada con motivo de la campaña de 1984 por R. Méndez Ortiz, la villa permanece habitada entre los siglos I III después de Jesucristo, teniendo su esplendor entre la época Trajano-Adriana y la Severiana.

Posiblemente esta villa de tipo industrial, tuviese administradores o controladores, los cuales controlaron este emporio del que hablan las fuentes cuando se refieren al Portus Magnus (Portmán).

En esta villa además de los fragmentos cerámicos recogidos en prospección en el año 1990, han sido hallados otros anteriormente: Terra Sigillata Sudgálica, Hispánica, Clara A, cerámica de paredes finas, lucernas, un fragmento de escultura en mármol blanco, y un mosaico de Opus Tesellatum en una de sus habitaciones.

CALZADA SECUNDARIA

CALZADA DE PORTMÁN (Figura 9):

La única fuente con la que contamos para esta vía es la aportada por el geógrafo musulmán Edrisi, que describe un itinerario costero de Cabo de Palos (al-Cabtél) a Cartagena (Carthadijanach) por Portmán (Bortomán) con una distancia total de 45 millas.

En el año 1991 un periódico local de La Unión menciona la inauguración de un camino desde Portmán y Atamaría, esta noticia hace que se refuercen los laterales, construyendo un muro de contención utilizando piedras sueltas.

LOCALIZACIÓN

El tramo de esta vía se encuentra en las siguientes coordenadas: 0° 51' 14" de longitud W y 37° 35' 18" de latitud N hasta 0° 44' 08" de longitud W y 37° 37' 35" de latitud N. El espacio recorrido por la vía entre ambos puntos es de aproximadamente de 12 km., dentro del término municipal de Cartagena.

RECORRIDO

La calzada parte de la bahía de Portmán, transcurriendo paralela a la rambla que desemboca en la bahía, dirigiéndose

hacia el Este, transcurre paralela hasta que se cruza la carretera de Portmán a los Belones en el kilómetro 11 bordeándola por su lado W, y volviéndola a cruzar hacia el kilómetro 12, dirigiéndose hacia el Este por el camino de Atamaría-Huncos, que enlaza con el camino llamado de García Pérez, éste paralelo a la carretera de Cabo Palos al Albuñón.

TOPOGRAFÍA

La calzada se encuentra situada sobre materiales de la edad triásica (complejo alpujarride en contacto con otros materiales del nevado filábride).

La bahía de Portmán se debe a la fracturación de bloques del complejo nevado filábride que han basculado hacia el Sur.

ESTRUCTURA

No corresponde a la calzada clásica sino a la de segundo orden, está compuesta por:

AGGER: Tierra y piedras de diversos tamaños (entre 40 y 22 cm. de anchura).

FOSSAE: Cunetas que servían para extraer la tierra y al mismo tiempo para facilitar el drenaje.

Este tipo de calzadas suele ir a centros comerciales, está construida para facilitar el transporte ya sea industrial o agrícola.

Se conserva empedrada unos 2.700 metros. Su anchura no se ha podido determinar, ya que en un lateral lleva una tubería de agua hacia el Campo de Golf, que se apoya en el reborde de ésta. Por el otro reborde ha sido erosionada por la rambla, habiendo además sido destruida para ensanchar la fosa para ensanchar el camino y construir la pared de contención de la calzada por motivo de las reformas que sufrió en 1901.

En este camino ha sido utilizado hasta los años 40, año en el cual se construyó la actual carretera.

YACIMIENTOS RELACIONADOS CON LA CALZADA DE PORTMÁN

El primer yacimiento relacionado con la calzada es: La Villa del Paturro. La calzada va descendiendo lentamente buscando la vaguada por donde transcurre, hasta pasar por delante de la Villa del Paturro, perdiéndose por estar trabada por labores agrícolas y estar en un nivel más bajo. La Villa del Paturro, principal instalación industrial de garum, como se puede observar en su hábitat y tamaño de las balsas.

Atamaría. Situada en el kilómetro 12 de la carretera de Portmán a Los Belones. Quedan algunos restos pero la mayoría de sus estructuras fueron arrasadas al pasar la carretera actual por encima. Puede situarse una posible "mansión".

Otro yacimiento es una posible villa en el paraje de las Barracas, ésta podría estar relacionada con el trabajo del esparto.

En la falda del Cabezo de La Fuente se encuentran unos grandes muros que tienen un perímetro pequeño, pudiendo corresponder a un puesto de vigilancia de la calzada.

Una serie de villas de la zona se dedican a las industrias de garum y salazones (Las Mateas y Castillicos), y también al laboreo agrícola (Las Triolas, Lo Capote, El Palmeral, etc.).

Debemos destacar a parte la villa de El Castillet, su función era la de servir como almacén, para distribuir o exportar.

CERÁMICA

CERÁMICA COMÚN

Tan sólo una forma que corresponde a un fragmento de cerámica común de cocina:

- Olla con borde vuelto hacia afuera Vegas 1 (4). Fragmento de borde exvasado con una inflexión exterior, corto. Textura arenosa, desgrasante mica, color gris, acabado torneado. Diám. 15 cm.

Como vemos este fragmento es poco significativo pues abarca toda la época romana.

De las 26 piezas recogidas, 7 son de ánfora (3 asas y 4 fragmentos de pared); un fragmento de cáscara de huevo (pared); 12 de cerámica común, entre los cuales tenemos la forma Vegas 1 (4); 1 fragmento de tégula plana; 1 trozo de ladrillo; 2 piezas de mármol, una con vetas grises y la otra pieza blanca; y dos fragmentos de cerámica moderna barnizada, uno de ellos con una ova pintada.

VALORACIÓN HISTÓRICA

Quizás los inicios de esta calzada se puedan remontar a época prerromana, como sabemos los romanos aprovecharon los caminos indígenas cuando se establecieron en la península. Esta calzada comunicaba la Sierra de La Unión con la de Cabo de Palos.

En época romana, esta zona llega a gran auge económico, gracias a las explotaciones argentíferas en La Unión, constituyendo la calzada el principal punto de enlace con el Mar Menor.

Es de destacar además la comunicación de la zona minera de Cabo de Palos, rica en cobre y estaño, con las explotaciones de plata de La Unión.

La importancia en el papel distribuidor de productos alimenticios procedentes de las villas agrícolas situadas en la

llanura frente a la Sierra de Cartagena, así como la distribución del esparto a lo largo de la vía.

El puerto de Portmán era por lo tanto el punto de embarque para todos los productos que procedían de los centros industriales del Mar Menor.

BIBLIOGRAFÍA

- BELDA NAVARRO, C. (1975). *El proceso de romanización en la provincia de Murcia*. Academia Alfonso X el Sabio, Murcia.
- BERROCAL CAPARRÓS, M^a. C. (1988). "Consideraciones sobre un tramo de Calzada en Portmán". *Vías romanas del Sureste*, Murcia, pp. 39-48.
- BROTONS YAGÜE, F., RAMALLO ASENSIO, S.F. (1989). "La Red Viaria Romana en Murcia". Los caminos de la Región de Murcia. Consejería de Política Territorial y Obras Públicas, Murcia 101-119.
- DOMERGUE, C. (1990). *Les Mines de la Péninsule Ibérique dans L'Antiquité Romaine*. Colección de L'École Française de Rome, p.127.
- GARCÍA CANO, J.M. (1987). *Museo Arqueológico de Murcia*, p. 49.
- GARCÍA LÓPEZ, M. et al. (1989). "Aportación a la Carta Arqueológica de la Región de Murcia: el índice de yacimientos". *Verdolay* Nº1. Museo de Murcia, pp. 7-47.
- LOZANO, J. (1980). *Bastitania y Contestania del reino de Murcia*. Academia Alfonso X el Sabio, 3v.
- MÉNDEZ ORTIZ, R. (1987). "Villa del Paturro". *Excavaciones y Prospecciones Arqueológicas*. Servicio Regional de Patrimonio Histórico. Murcia, pp. 264-269. 8 Láminas.
- MOROTE BARBERO, G. (1979). "El trazado de la Vía Augusta desde Tarracoe a Carthagine Spartaria. Una aproximación a su estudio". *Saguntum. Papeles del laboratorio de Arqueología de Valencia*, 14, pp. 139-159.
- RAMALLO ASENSIO, S. F., ARANA CASTILLO, R. (1987). *Canteras Romanas de Carthago Nova y Alrededores (Hispania Citerior)*. Universidad de Murcia.
- RAMALLO ASENSIO, S. F. (1989). *La Ciudad Romana de Carthago Nova: la documentación arqueológica*. Universidad de Murcia.
- RUIZ VALDERAS, E., et al. (1988). "Aproximación al estudio de las Vías Romanas de Cartagena y su entorno". *Vías Romanas del Sureste*, pp. 31-38. Murcia.
- SAN MARTÍN MORO, P. (1987). "Calzada Romana de la Bahía de Portmán". *Excavaciones y Prospecciones Arqueológicas*. Servicio Regional de Patrimonio Histórico. Murcia, p. 263.
- SILLIERES, P. (1990). *Les voies de communication de L'Hispanie Méridionale*. Diffusion de Boccard. Paris.
- SIMPOSIO SOBRE LA RED VIARIA EN LA HISPANIA ROMANA (1990). Institución Fernando el Católico, Zaragoza.